

修改版本		修改标记		修改内容		修改者		修改日期	

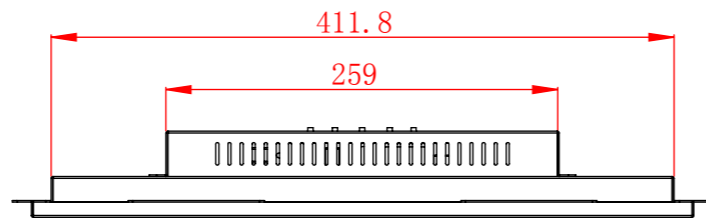
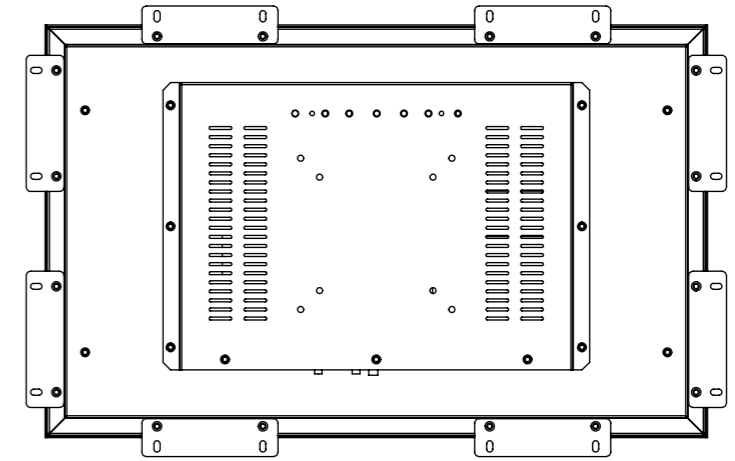
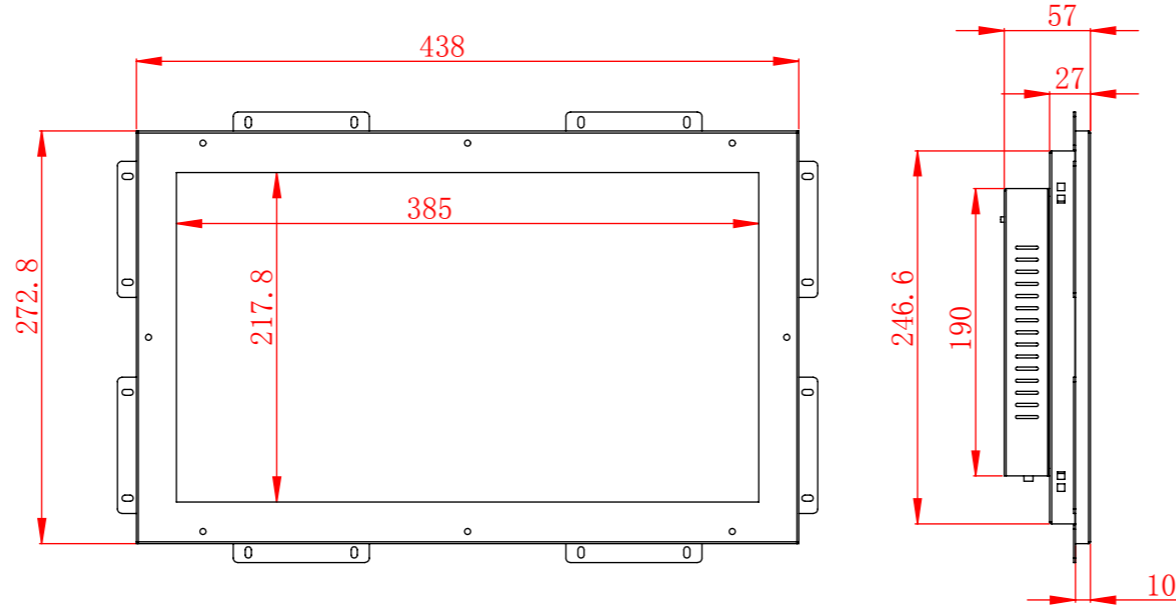
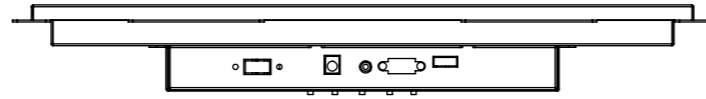
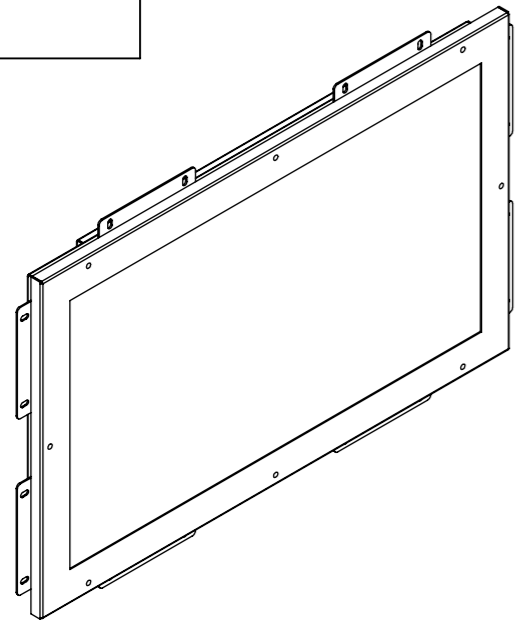

技术要求:

五金件未注尺寸公差依据国标: GB/T 1804-m; GB/T 1184-K
 焊接件未注尺寸公差依据国标: GB/T 19804-A; GB/T 19804-B; GB/T 19804-F
 机加件未注尺寸公差依据国标: GB/T 1804-f, GB/T 1184-H
 塑胶件未注尺寸公差依据国标: GB/T 14486-93
 丝印件未注尺寸公差依据国标: GB/T 1804-c
 表面无刮花变形, 锐角倒钝, 去毛刺及除油, 打磨光滑。

未注之尺寸单位为国际标准: MM						表面处理		图 号	
未注之角度公差: -0.5° +0.5°						机 型		编 号	
未注之尺寸公差: 按GB/1804-F级					部 件		图 纸 规 格		版本: 1.0
0 ~ 30	30 ~ 120	120 ~ 400	400 ~ 1000	1000 以上	WC17.3寸-A外壳		A4		
±0.10	±0.15	±0.20	±0.30	±0.50	材 质 / 料 厚		比 例		
制 图					2019/1/2		1:1		共 1 张 / 第 1 页
设 计					签 署:		单 台 用 量		
审 核					签 署:		1件		